

PRODUKTKATALOG

s w e d i s h

a b r a s i v e s

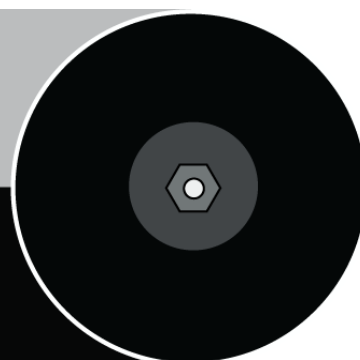

Leverantör av högkvalitativa slipprodukter

Våra slipprodukter

Vi tillverkar högkvalitativa slipprodukter som slipskålar, sliptoppar, slipskivor, slipstenar samt sliringar. Slipprodukterna lämpar sig för industrier och gjuterier som jobbar med gjutjärn, stål, rostfritt stål, syrafast stål, järn, andra icke metaller, betong eller sten. Slipprodukternas uppgift är att putsa det gjutna, snygga till det fula och jämna ut det hårda och skrovliga. Resultatet blir en jämn och fin yta.

Varje produkt vi säljer, tillverkas i Sverige och beståndsdelarna vägs och blandas för hand, för att slutligen balanstestas och rundgångsprovas. Alla slipprodukter från Swedish Abrasives AB är fenolplastbundna. Slipprodukter från Swedish Abrasives AB har en hög livslängd och lämpar sig för kunder som arbetar med grövre råmaterial, då produkterna vi tillverkar avverkar större mängder stoff. Slipprodukterna är oerhört tidseffektiva och kan användas i luftdrivna, handhållna eller stationära maskiner.

I denna produktkatalog presenteras våra vanligaste produkter. Saknar ni något i Swedish Abrasives AB:s utbud, betyder det att detta inte är en standardprodukt, men vi är vana vid att ta fram nya specialtillverkade produkter åt våra kunder. Det kan handla om sällsynta mått eller dimensioner, andra typer av bultar eller gängstorlekar, alternativt att ni ställer särskilda krav med tanke på användningsområde.



Swedish Abrasives AB, leverantör av högkvalitativa slipprodukter

Hitta rätt i produktkatalogen!

Slipsten

Typ ABS, för ABS maskiner. Läs mer på sidan 4

Slipskål

Konisk, Typ 11, för handhållna maskiner. Läs mer på sidan 5

Slipskål

Konisk, Typ 5 och 6. Läs mer på sidan 6

Sliptopp

Typ 15, för handhållna maskiner. Läs mer på sidan 7

Sliptopp

Typ 18, för handhållna maskiner. Läs mer på sidan 8

Sliptopp

Typ 18R, för handhållna maskiner. Läs mer på sidan 9

Slipskiva

Typ1. Läs mer på sidan 10

Slipskiva

Typ 14. Läs mer på sidan 11

Slipring

Typ 2. Läs mer på sidan 12

Kontakt

Information om hur ni kommer i kontakt med Swedish Abrasives AB, finns på sid 13

Slipsten

Typ ABS, för ABS maskiner.

Används i maskiner för att slipa betonggolv.

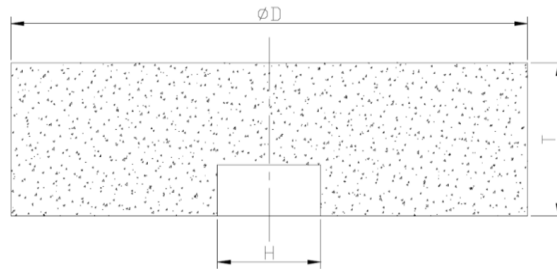

D	T	H
125	50	M16

Slipskål

Konisk, Typ 11, för handhållna maskiner.

Används vid grovavverkning av gods, kantslipning, gradning, slipning av svets, slipning av sten och betong. Lämpar sig till järn, stål, rostfritt stål, syrafast stål, gjutjärn, ickemetaller samt betong. Max perf.hast 50m/s, Inpressat sprängskydd, Provade enl. EN 12413.

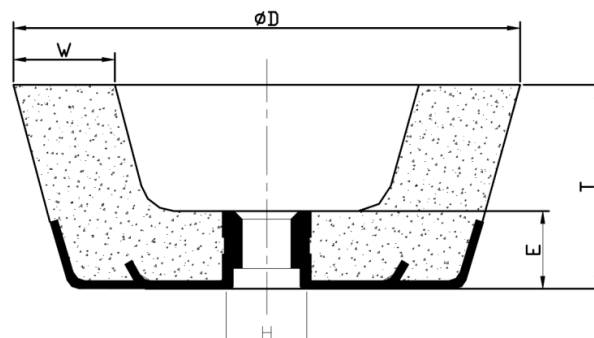

D	T	H	W	E
100	50	M14	22	20
100	50	W5/8	22	20
125	50	M14	25	20
125	50	W5/8	25	20
150	50	M14	32	20
150	50	W5/8	32	20

M14 används oftast av eldrivna maskiner medan W5/8 oftast används av luftdrivna.

Slipskål

Konisk, Typ 5 och 6.

Används vid grovavverkning av gods, kantslipning, gradning, slipning av svets, slipning av sten och betong. Lämpar sig till järn, stål, rostfritt stål, syrafast stål, gjutjärn, ickemetaller samt betong. Slipskålarna är tillverkade i aluminiumoxid eller kiselkarbid.

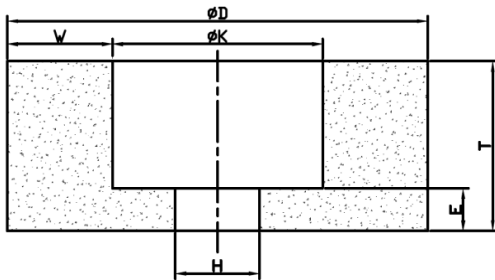

D	T	H	K	E
40	15	8	15	7
51	15	8	19	7,5
51	20	12	30	14
63	25	20	44	11
63	38	10	25	19
63	40	20	45	10
63	15	8	15	7
75	30	22	51	10
130	45	M14	65	14
150	50	20	70	34
254	32	25,4	150	19

Sliptopp

Typ 15, för handhållna maskiner.

Används vid grovavverkning av gods, kantslipning, gradning, slipning av svets, sten och betong. Lämpar sig för järn, stål, rostfritt stål, syrafast stål, gjutjärn, ickemetaller samt betong. Sliptopparna är tillverkade i aluminiumoxid eller kiselkarbid.

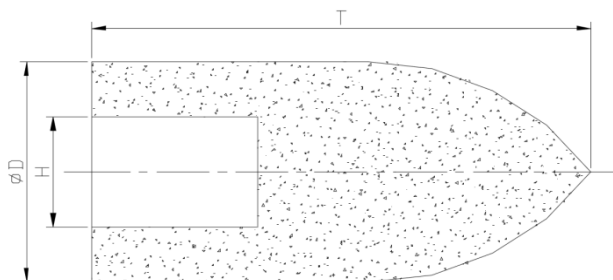

D	T	H
20	51	UNC 3/8 alt UNC 1/2 alt UNC 5/8 alt UNF 3/8 alt M10
25	51	UNC 3/8 alt UNC 1/2 alt UNC 5/8 alt UNF 3/8 alt M10
32	51	UNC 3/8 alt UNC 1/2 alt UNC 5/8 alt UNF 3/8 alt M10
32	63	UNC 3/8 alt UNC 1/2 alt UNC 5/8 alt UNF 3/8 alt M10
32	76	UNC 3/8 alt UNC 1/2 alt UNC 5/8 alt UNF 3/8 alt M10
38	63	UNC 3/8 alt UNC 1/2 alt UNC 5/8 alt UNF 3/8 alt M10
38	76	UNC 3/8 alt UNC 1/2 alt UNC 5/8 alt UNF 3/8 alt M10
44	76	UNC 3/8 alt UNC 1/2 alt UNC 5/8 alt UNF 3/8 alt M10
51	50	UNC 3/8 alt UNC 1/2 alt UNC 5/8 alt UNF 3/8 alt M10
51	60	UNC 3/8 alt UNC 1/2 alt UNC 5/8 alt UNF 3/8 alt M10
51	76	UNC 3/8 alt UNC 1/2 alt UNC 5/8 alt UNF 3/8 alt M10
51	102	UNC 3/8 alt UNC 1/2 alt UNC 5/8 alt UNF 3/8 alt M10
63	76	UNC 3/8 alt UNC 1/2 alt UNC 5/8 alt UNF 3/8 alt M10
63	102	UNC 3/8 alt UNC 1/2 alt UNC 5/8 alt UNF 3/8 alt M10
75	89	UNC 3/8 alt UNC 1/2 alt UNC 5/8 alt UNF 3/8 alt M10
75	102	UNC 3/8 alt UNC 1/2 alt UNC 5/8 alt UNF 3/8 alt M10

Sliptopp

Typ 18, för handhållna maskiner.

Används vid grovavverkning av gods, kantslipning, gradning, slipning av svets, sten och betong. Lämpar sig för järn, stål, rostfritt stål, syrafast stål, gjutjärn, ickemetaller samt betong. Sliptopparna är tillverkade i aluminiumoxid eller kiselkarbid.

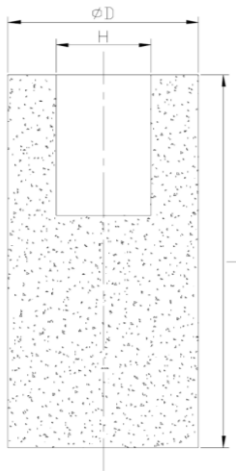

D	T	H
20	51	UNC 3/8 alt UNC 1/2 alt UNC 5/8 alt UNF 3/8 alt M10
25	51	UNC 3/8 alt UNC 1/2 alt UNC 5/8 alt UNF 3/8 alt M10
32	51	UNC 3/8 alt UNC 1/2 alt UNC 5/8 alt UNF 3/8 alt M10
32	63	UNC 3/8 alt UNC 1/2 alt UNC 5/8 alt UNF 3/8 alt M10
32	76	UNC 3/8 alt UNC 1/2 alt UNC 5/8 alt UNF 3/8 alt M10
38	63	UNC 3/8 alt UNC 1/2 alt UNC 5/8 alt UNF 3/8 alt M10
38	76	UNC 3/8 alt UNC 1/2 alt UNC 5/8 alt UNF 3/8 alt M10
44	76	UNC 3/8 alt UNC 1/2 alt UNC 5/8 alt UNF 3/8 alt M10
51	50	UNC 3/8 alt UNC 1/2 alt UNC 5/8 alt UNF 3/8 alt M10
51	60	UNC 3/8 alt UNC 1/2 alt UNC 5/8 alt UNF 3/8 alt M10
51	76	UNC 3/8 alt UNC 1/2 alt UNC 5/8 alt UNF 3/8 alt M10
51	102	UNC 3/8 alt UNC 1/2 alt UNC 5/8 alt UNF 3/8 alt M10
63	76	UNC 3/8 alt UNC 1/2 alt UNC 5/8 alt UNF 3/8 alt M10
63	102	UNC 3/8 alt UNC 1/2 alt UNC 5/8 alt UNF 3/8 alt M10
75	89	UNC 3/8 alt UNC 1/2 alt UNC 5/8 alt UNF 3/8 alt M10
75	102	UNC 3/8 alt UNC 1/2 alt UNC 5/8 alt UNF 3/8 alt M10

Sliptopp

Typ 18R, för handhållna maskiner.

Används vid grovavverkning av gods, kantslipning, gradning, slipning av svets, sten och betong. Lämpar sig för järn, stål, rostfritt stål, syrafast stål, gjutjärn, ickemetaller samt betong. Sliptopparna är tillverkade i aluminiumoxid eller kiselkarbid.

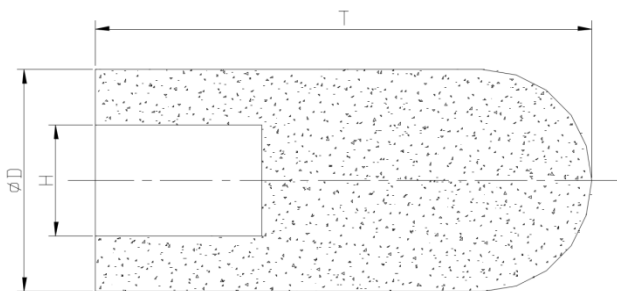

D	T	H
20	51	UNC 3/8 alt UNC 1/2 alt UNC 5/8 alt UNF 3/8 alt M10
25	51	UNC 3/8 alt UNC 1/2 alt UNC 5/8 alt UNF 3/8 alt M10
32	51	UNC 3/8 alt UNC 1/2 alt UNC 5/8 alt UNF 3/8 alt M10
32	63	UNC 3/8 alt UNC 1/2 alt UNC 5/8 alt UNF 3/8 alt M10
32	76	UNC 3/8 alt UNC 1/2 alt UNC 5/8 alt UNF 3/8 alt M10
38	63	UNC 3/8 alt UNC 1/2 alt UNC 5/8 alt UNF 3/8 alt M10
38	76	UNC 3/8 alt UNC 1/2 alt UNC 5/8 alt UNF 3/8 alt M10
44	76	UNC 3/8 alt UNC 1/2 alt UNC 5/8 alt UNF 3/8 alt M10
51	50	UNC 3/8 alt UNC 1/2 alt UNC 5/8 alt UNF 3/8 alt M10
51	60	UNC 3/8 alt UNC 1/2 alt UNC 5/8 alt UNF 3/8 alt M10
51	76	UNC 3/8 alt UNC 1/2 alt UNC 5/8 alt UNF 3/8 alt M10
51	102	UNC 3/8 alt UNC 1/2 alt UNC 5/8 alt UNF 3/8 alt M10
63	76	UNC 3/8 alt UNC 1/2 alt UNC 5/8 alt UNF 3/8 alt M10
63	102	UNC 3/8 alt UNC 1/2 alt UNC 5/8 alt UNF 3/8 alt M10
75	89	UNC 3/8 alt UNC 1/2 alt UNC 5/8 alt UNF 3/8 alt M10
75	102	UNC 3/8 alt UNC 1/2 alt UNC 5/8 alt UNF 3/8 alt M10

Slipskiva

Typ 1.

Används vid grovavverkning av gods, kantslipning, gradning, slipning av svets, sten och betong. Lämpar sig för järn, stål, rostfritt stål, syrafast stål, gjutjärn, ickemetaller samt betong. Skivorna är tillverkade i aluminiumoxid eller kiselkarbid. Finns även som armerad.

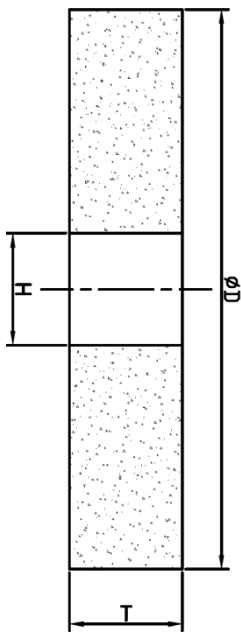

D

Från 38 till 300

T

Från 2 till 51

H

Från 6 till 51

Slipskiva

Typ 14.

Används vid grovavverkning av gods, kantslipning, gradning, slipning av svets, sten och betong. Lämpar sig för järn, stål, rostfritt stål, syrafast stål, gjutjärn, ickemetaller samt betong. Skivorna är tillverkade i aluminiumoxid eller kiselkarbid. Finns även som armerad.

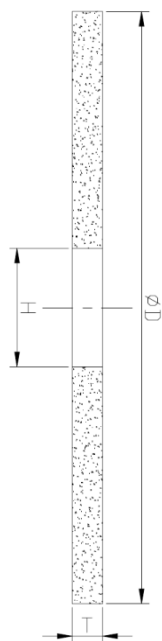

D

Från 38 till 300

T

Från 2 till 51

H

Från 6 till 51

Slipring

Typ 2.

Används vid grovavverkning av gods, kantslipning, gradning, slipning av svets, sten och betong. Lämpar sig för järn, stål, rostfritt stål, syrafast stål, gjutjärn, ickemetaller samt betong. Skivorna är tillverkade i aluminiumoxid eller kiselkarbid.

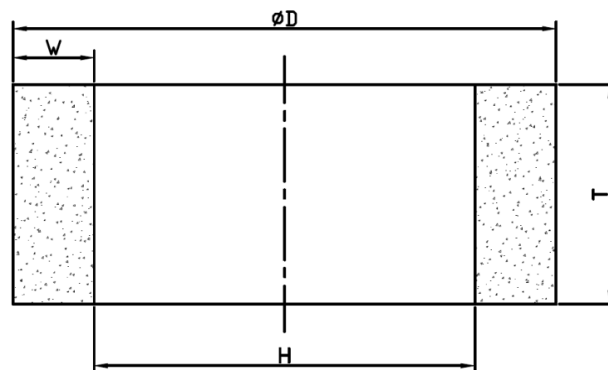

D	T	H	Fit
125	60	55	4 x M8
125	63	55	4 x M8
240	51	135	4 x M10
240	51	135	4 x UNC 3/8
250	102	200	
252	24	152	
256	80	155	4 x UNC 1/2
280	51	160	4 x UNC 5/8

Kontakt

Kontakta Swedish Abrasives AB för mer information kring utbudet eller om ni vill specialbeställa någon produkt med särskilda egenskaper. Vi är vana vid att tillverka slipprodukter enligt kunders önskemål.

Ni når oss enklast genom att besöka oss på www.swedishabrasives.se eller genom att ringa, så kommer vi överens om resten tillsammans.

